

## EL. VYHŘÍVÁNÍ SEADEL PRO 2 SEDADLA PRO VYBRANÉ VOZY koncernu Volkswagen S ORIG. OVLÁDÁNÍM NA CLIMATRONIKU

### 1. POPIS

El. vyhřívání sedadel **HTS-VW5 ORIG** slouží pro dodatečnou montáž do vozidel **koncernu Volkswagen, ve verzi před faceliftem**, u které jsou ovládacími prvky na středovém panelu otočné ovladače se stupni 1 až 5, i **po faceliftu**, kde jsou 3 stupně výkonu pomocí tlačítek v otočných ovladačích klimy.

Jeho přínosem je vyhřátí sedadel v chladném počasí, kdy je vozidlo i sedadla studená. K vyhřátí sedadla dojde při plném výkonu během 1 až 2 minut. Uživatel může podle svých potřeb regulovat výkon v 3, příp. 5 polohách nebo po zahřátí sedadla vyhřívání vypnout.

Výrobek obsahuje jednak sadu podušek pro zabudování pod čalounění, napojovací kabeláže, **neobsahuje** však příslušný ovládací panel.

Výraznou výhodou je použití original prepínačů v místě určeném z výroby – tedy na středovém panelu, spolu s indikací stupně zapnutého výkonu.

El. vyhřívání se zapojuje na napětí, které je závislé na zapnutí klíčku zapalování, obsahuje vlastní pojistku proti proudovému přetížení a opěrky zad obsahují teplotní pojistky proti případnému přehřátí. Tato opatření zajišťují bezpečný provoz el. vyhřívání. Výrobek má udělenou homologaci **E8 č. 10R-03 08178**.

### 2. TECHNICKÉ PARAMETRY

napájecí napětí jmenovité	12 V ss
napájecí napětí provozní	9 až 15 V ss
napájecí proud klidový	0 A
pojistka na kabeláži	10A
napájecí proud/výkon při funkci – platí pro 1 sedadlo:	
1. stupeň:	cca 1A / 12W
2. stupeň:	cca 3A / 36W
pracovní prostředí	-30 až +55°C

### 3. MONTÁŽ

- demontujte přední sedadla a vyjměte z vozidla, zvláštní pozornost věnujte airbagům v sedadlech. Před jejich odpojením je třeba mít vypnutý klíček a nezapínat jej do doby zapojení zpátky
- vhodným způsobem demontujte čalounění ze sedadla (tento návod nepopisuje postup) a určete si vhodné umístění pro nalepení podušek sedáku a opěrky (poz. 1,2). Podušku orientujte vzhledem k příčné výztuže a vyberte řady 3 otvorů v podušce, které proříznete tak, aby bylo možné přes otvory připevnit výztuhy čalounění k rámu sedadla. Po odměření podušky nalepte pomocí samolepek na okrajích, přiložené další samolepicí pásky (poz. 12) můžete využít např. poblíž otvoru pro výztuhu
- vývody jednotlivých podušek protáhněte buď mezerou mezi sedákem a opěrkou vzadu pod sedadlo nebo případně propíchněte otvor přes pěnovou výplň sedadla (např. je-li v části sedadla senzor zatížení pro airbasy). Ve spodní části sedadla zvolte vhodné místo, kde se budou fixovat konektory. Odměřte a odstříhnete vhodnou délku ochranného úpletu (poz. 7) a provlečte přes ni společně vývody z opěrky i sedáku, odviňte krycí pásky a osadte do konektorů (poz. 9) podle schématu, přes spoj konektorů lze předtím navléct molitanové trubky (poz. 11)
- osadte nazpět čalounění sedadla
- ve vozech těchto provedení se vyskytuje několik druhů panelů pro ovládání topení a klimatizace, které pokud

obsahují ovladače pro vyhřívání, tak by měly mít vyhřívání z výroby. Pokud ovladače neobsahují, je možné panel vyměnit za verzi s těmito ovladači a k nim napojit tento systém

- zvolte vhodné místo pro umístění řídicí jednotky v prostoru pod palubovkou. Pozor jednotka není určená do motorového prostoru
- nainstalujte skrytě přívodní kabeláže od sedadel (poz. 4) a od řídicí jednotky k ovládacímu panelu (poz.5) – od jednotky k němu vedou 3 vodiče s dutinkami, které je potřeba osadit do určených pozic 20-pólového černého konektoru zezadu panelu. **POZOR**, ujasněte si, kterou verzi panelu máte a podle toho tyto 3 vodiče osadte do správných pozic, které nejsou stejné – viz. nákresy na obr.3 Z konektoru nejprve vyloupněte do boku menší 18p konektor, vodiče osadte a opět jej zatlačte do většího konektoru. **U verzí po faceliftu se neosazuje vodič „15“**.
- zapojte napájecí kabeláž k instalaci vozidla – zemnicí černý vodič zapojte na originální kostřící bod vozidla. Napájecí červený vodič zapojte na silový přívod napětí (např. na svorku „30“ trvalého napětí u poj. skříňky), ale může to být i přípojný bod „15“ nebo „75“, dimenzovaný na odběr proudu, který mají podušky. Modrý vodič napojte na přípojný bod „75“, „X“ nebo „15“ tak, aby po vypnutí klíčku došlo k odpojení vyhřívání, jedná se o malý proud set mA pro sepnutí cívk relé, které je součástí řídicí jednotky. Dbejte na přístupnost pojistkového pouzdra.
- jako alternativu, lze zapojit napájecí vodič do pozice 37 v pojistkové skříňce (vpravo dole), která je pro vyhřívání určena, k tomu lze použít power dutinky 6,3 (poz. 16) a nepoužít pojistkové pouzdro na kabeláži, jen pojistku z něj
- ověřte před zakrytím správnou funkci el. vyhřívání. po ověření správné funkce dokončete montáž, kabeláž fixujte dodanými vázacími pásky a ověřte, zda nemůže pod sedadlem dojít k narušení přívodů

### 4. FUNKCE A OBSLUHA

- sedadlo lze vyhřívát 3 nebo 5 stupni výkonu, zapněte jeden z nich až po nastartování vozidla, ať se zbytečně nevybíjí autobaterie
- zpočátku při studeném sedadle je vhodnější zapnout nejsilnější stupeň, který zajistí prvotní rychlé zahřátí sedadla
- jestliže se sedadlo dostatečně vyhřeje, je možné přepnout na kterýkoliv nižší stupeň nebo vypnout vyhřívání na „0“
- k udržení dosažené teploty přispívá i tělo člověka a výkon obou stupňů je nastavený tak, že počítá i s tímto vlivem. Proto se vám prázdné sedadlo se zapnutým vyhříváním může na dotyk jevit jako poměrně chladné
- po vypnutí klíčku zapalování se vypne i vyhřívání sedadla
- pokud vyhřívání nebude fungovat správně, pak může být přepálená pojistka na kabeláži

### 5. SEZNAM DÍLŮ SOUPRAVY

1. Vyhřívací poduška A pro sedadlo (delší)	2 ks
2. Vyhřívací poduška A pro opěrku zad (kratší)	2 ks
3. Napájecí kabeláž s pojistkou	1 ks
4. Přívodní kabeláž od podušek	2 ks
5. Přívodní kabeláž k ovládacímu panelu	1 ks
6. Řídicí jednotka pro regulaci HTS-VW5 ORIG	1 ks
7. Ochranný úplet 0,5m	2 ks
8. 2-pólová zásuvka k poduškám	4 ks
9. Samolepicí pásek šíře 25 mm	2 ks
10. Čtvercová samolepka	4 ks
11. Vázací pásek 100 mm	10 ks
12. Vázací pásek 200 mm	10 ks
13. Dutinka power 6,3	2 ks



Obr.1 příklad panelu Climatronic před faceliftem



Obr. 2 příklad panelu Climatronic po faceliftu

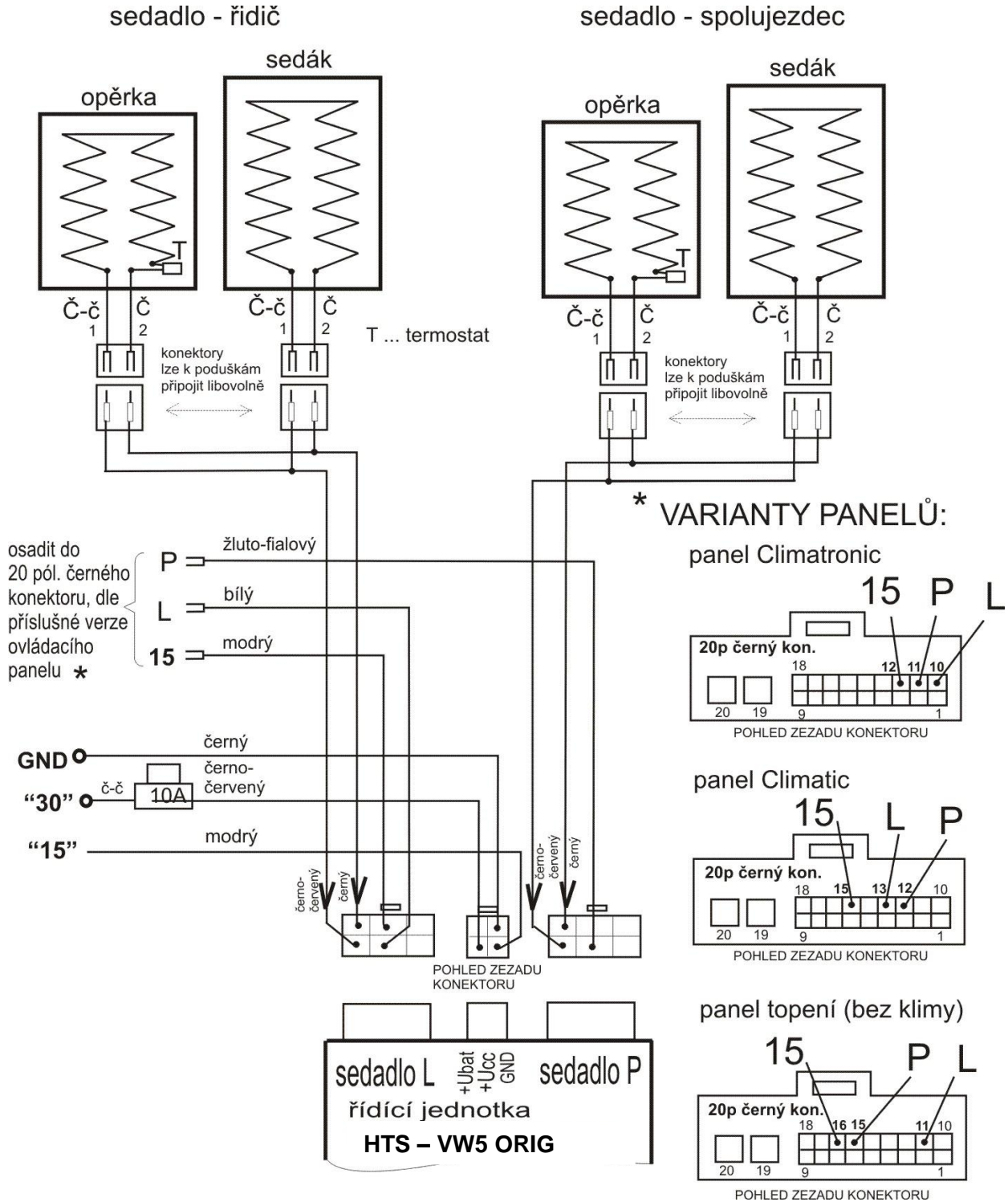

u verzí po faceliftu se do panelu neosazuje vodič „15“

Obr.3 Schéma el. vyhřívání sedadel pro vybrané vozy VW s ORIGINAL ovládacím panelem